

2. 自作を要する部品の参考図面(麦類)

(1) 畦溝成形板ユニット (作業幅 240cm の例)

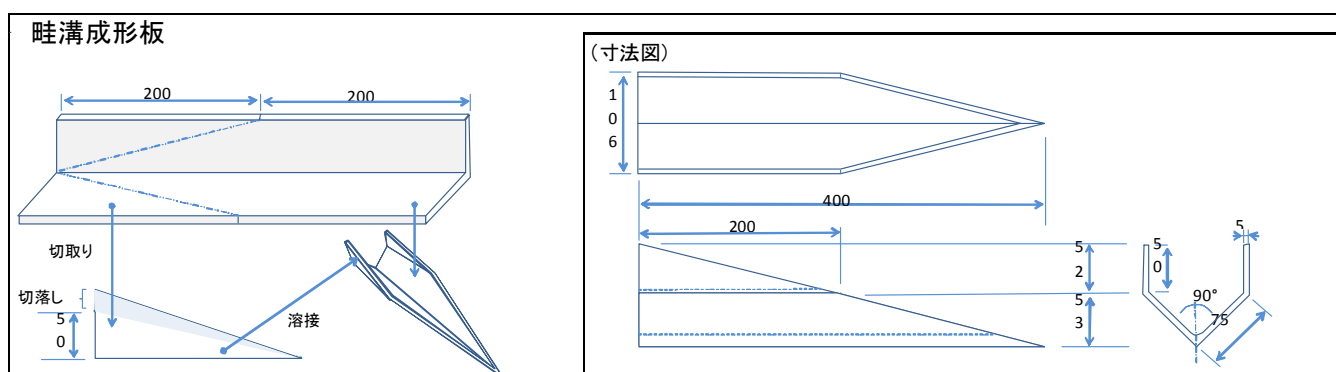

(2) 畦間サブソイラ本体

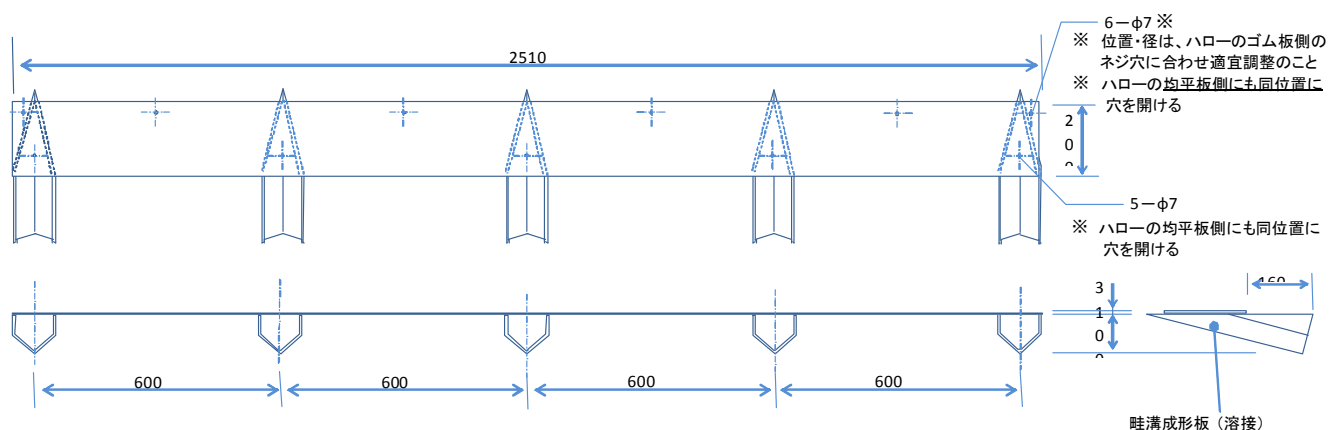
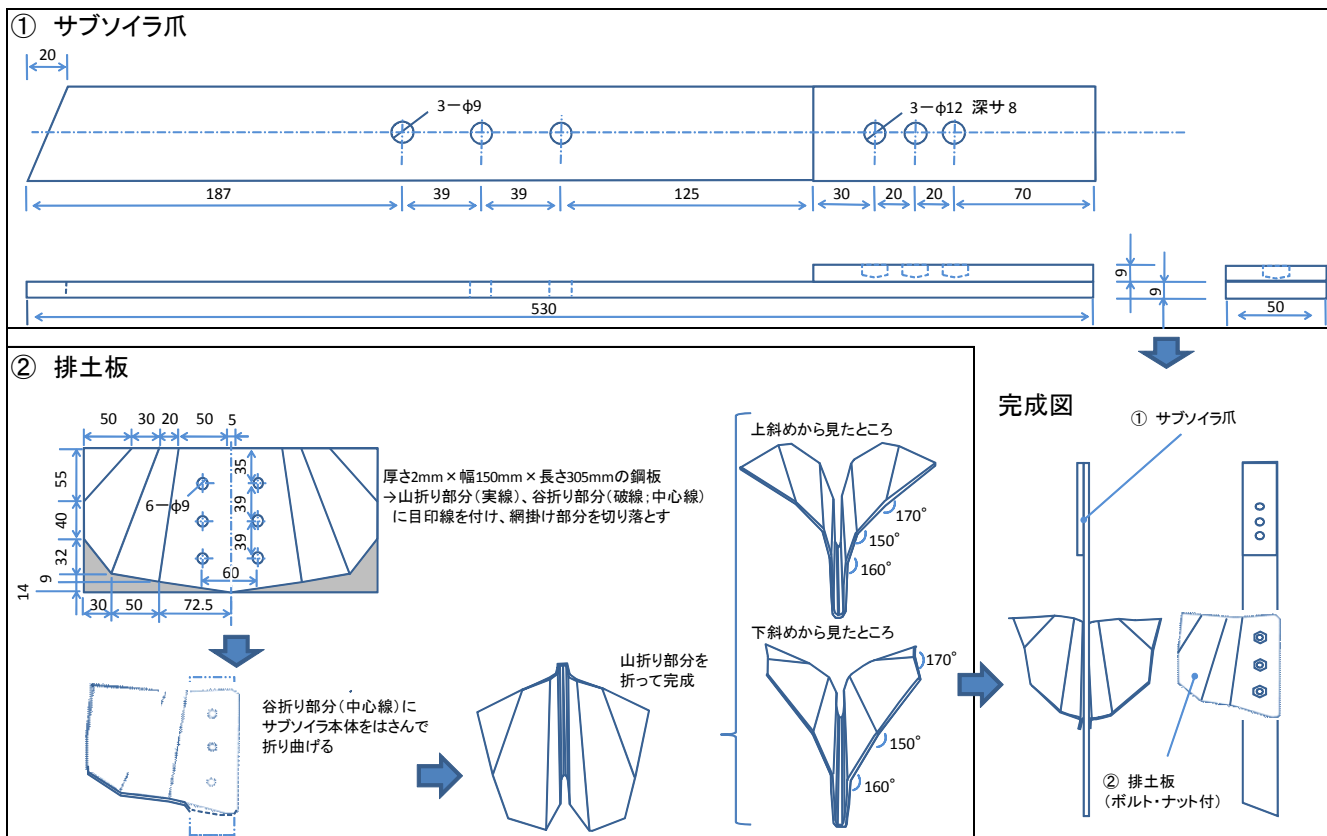

(3) 畦間サブソイラ用ホルダ

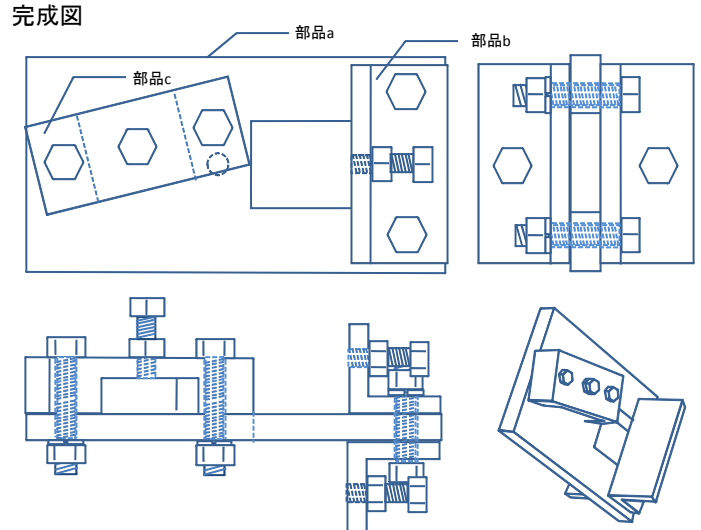
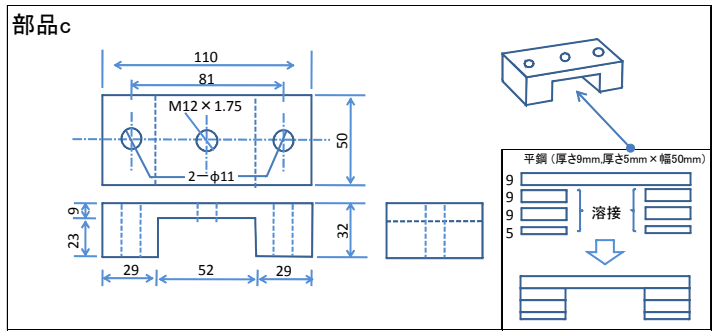
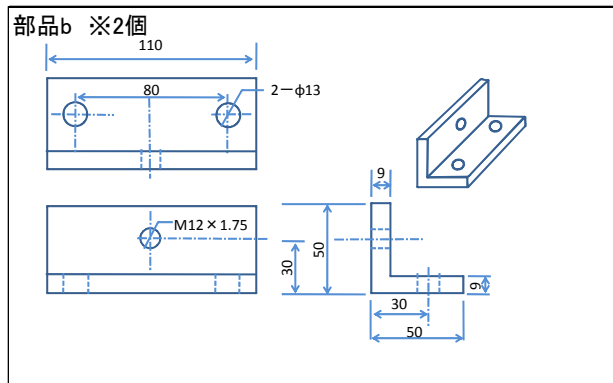
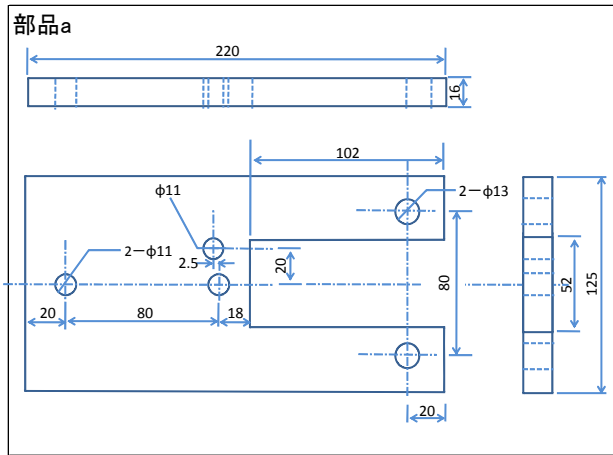

(4) 角バー装着用プレート (播種ユニット装着用)「右」

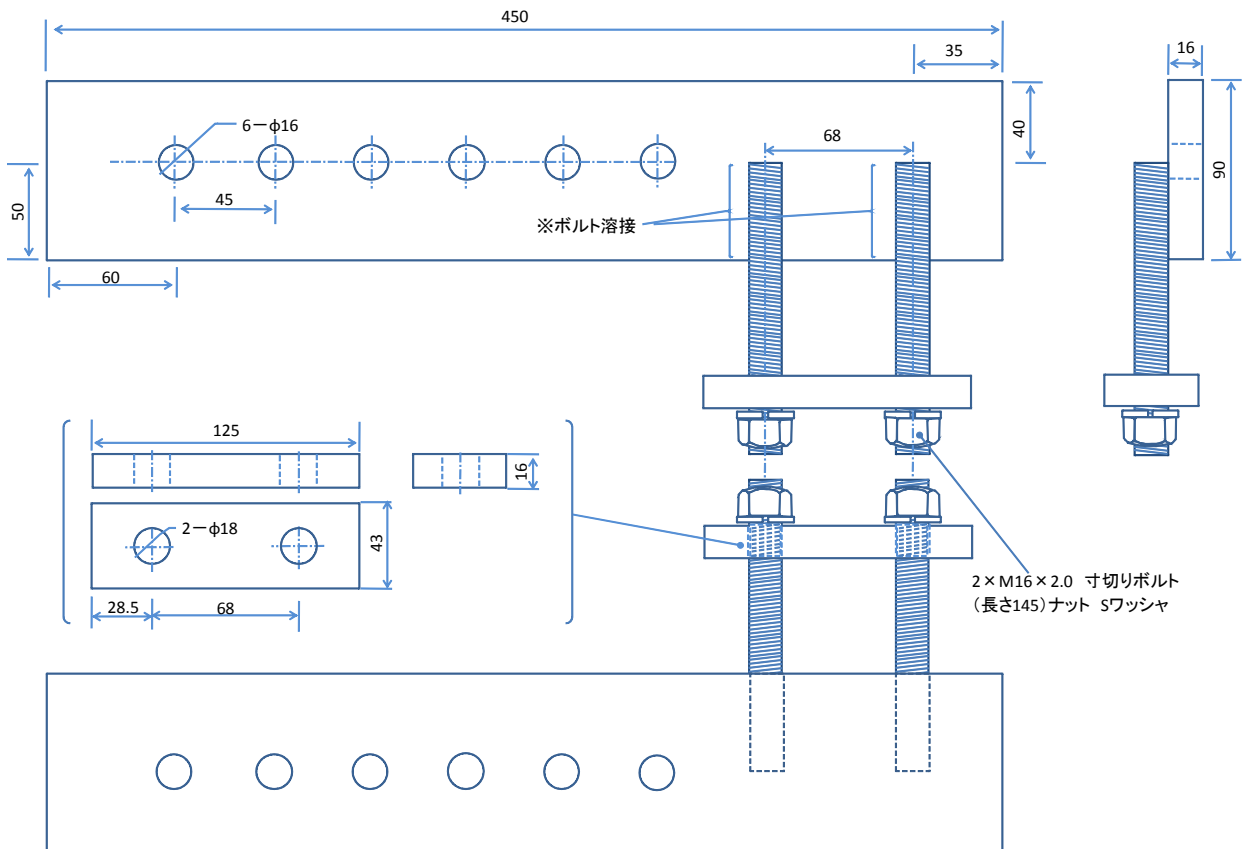

※「左」は、反対向きに寸法をとって作成

(5) 角バー装着用プレート (畦間サブソイラ装着用)「右」

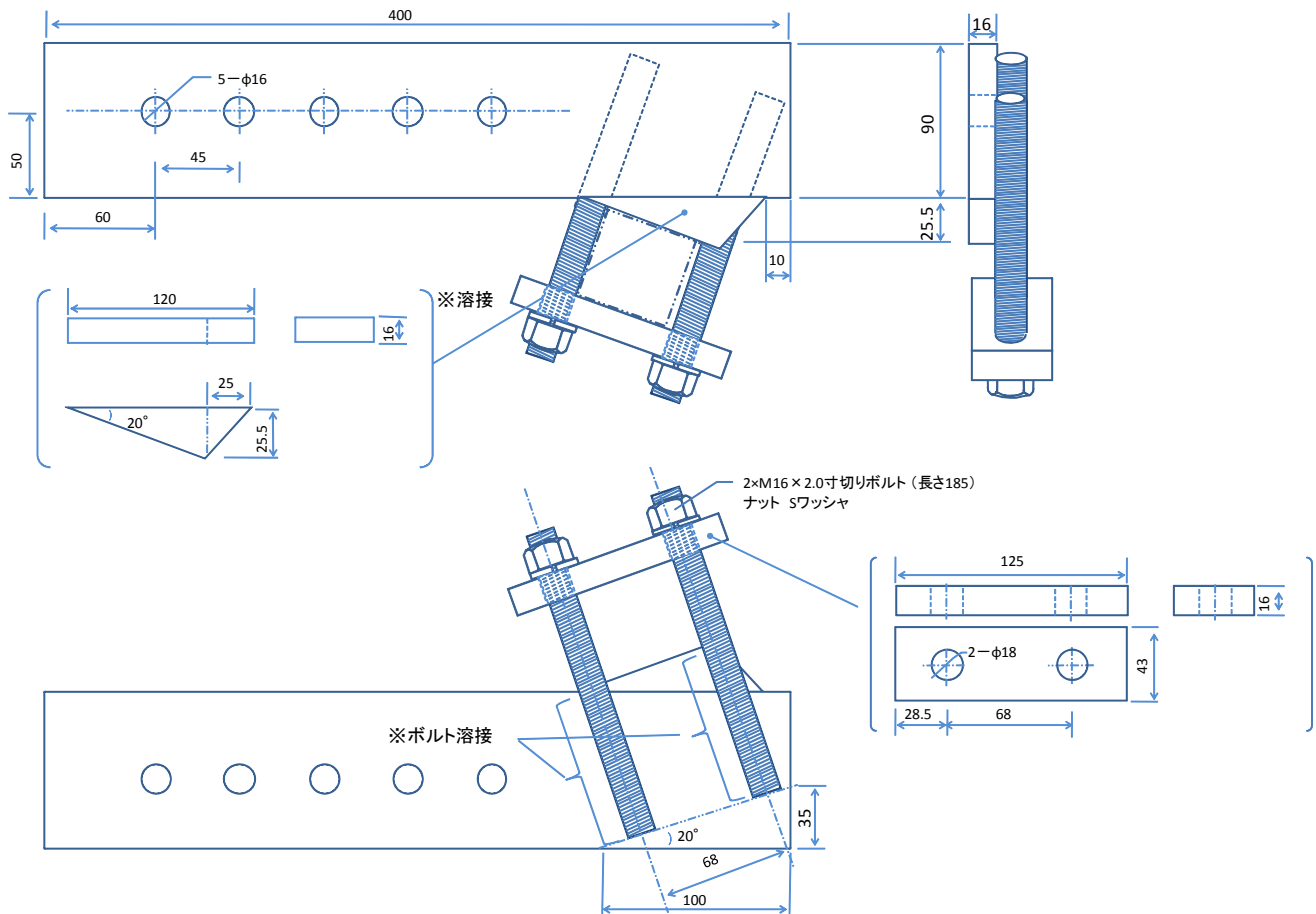

※「左」は、反対向きに寸法をとって作成

図面の寸法は、一例です (元機の寸法やほ場の条件等に応じ、適宜調整可)