

# 講義要項

## [シラバス]

### 2023

令和5年4月

岩手県立農業大学校



# 令和5年度 本科1年履修科目 目次

## 1 全学科共通履修科目

### (1) 教養科目

区分	履修科目名	履修区分	時間	単位	ページ	
教養科目	外国語 I	必修	30	2	1	
	農業情報システム	必修	45	3	2	
	農業基礎	必修	30	2	3	
	保健体育	必修	30	1	4	
	基礎数学	必修	30	2	5	
	教養基礎演習	必修	15	1	6	
	選択科目	【A群】 くらしと心理	A群から 1科目 選択(必修)	15	1	7
		くらしと経済・法律				
		【B群】 基礎化学 基礎生物	B群から 1科目 選択(必修)			

### (2) 専門科目

区分	履修科目名	履修区分	時間	単位	ページ	
共通専門科目	農業経営	必修	30	2	11	
	農村社会・生活	必修	15	1	12	
	農業気象	必修	15	1	13	
	土壌学	必修	30	2	14	
	肥料学	必修	30	2	15	
	農業機械	必修	45	3	16	
	農業機械実習 I	必修	30	1	17	
	農家派遣実習	必修	180	4	18	
	GAP概論	必修	30	2	19	
	選択科目	【D群】	必須	30	2	20
		作物学汎論	農産経営科が選択			
		野菜栽培汎論	野菜経営科が選択			
		果樹栽培汎論	果樹経営科が選択			
		花き栽培汎論	花き経営科が選択			
		畜産概論	酪農及び肉畜経営科が選択			
		農業機械実習 II	選択(自由) 但し畜産学科 は必修			
	毒物劇物	選択(自由)	30	2	26	
	危険物	選択(自由)	15	1	27	

## 2 学科別履修科目

### (1) 農産園芸学科・専門科目

#### 〔農産園芸学科共通履修科目〕

区分	履修科目名	履修区分	時間	単位	ページ
農産園芸学科	農産物加工概論	必修	30	2	28
	作物生理	必修	30	2	29
	応用昆虫学	必修	30	2	30
	植物病理学	必修	30	2	31

#### 〔農産経営科〕

区分	履修科目名	履修区分	時間	単位	ページ
農産	稲作栽培 I	必修	120	8	32
	畑作栽培 I	必修	30	2	33
	専攻実習 I	必修	360	8	34

#### 〔野菜経営科〕

区分	履修科目名	履修区分	時間	単位	ページ
野菜	野菜栽培 I	必修	150	10	35
	専攻実習 I	必修	360	8	36

#### 〔果樹経営科〕

区分	履修科目名	履修区分	時間	単位	ページ
果樹	果樹栽培 I	必修	150	10	37
	専攻実習 I	必修	360	8	38

#### 〔花き経営科〕

区分	履修科目名	履修区分	時間	単位	ページ
花き	花き栽培 I	必修	135	9	39
	フラワーデザイン I	必修	60	1	40
	専攻実習 I	必修	315	7	41

### (2) 畜産学科・専門科目

#### 〔畜産学科共通履修科目〕

区分	履修科目名	履修区分	時間	単位	ページ
畜産	家畜栄養	必修	30	2	42
	家畜生理	必修	30	2	43
	飼料作物	必修	45	3	44
	畜産経営	必修	30	2	45

#### 〔酪農経営科〕

区分	履修科目名	履修区分	時間	単位	ページ
酪農	家畜飼養管理 I	必修	195	13	46
	専攻実習 I	必修	315	7	47

#### 〔肉畜経営科〕

区分	履修科目名	履修区分	時間	単位	ページ
肉畜	家畜飼養管理 I	必修	195	13	48
	専攻実習 I	必修	315	7	49

# 令和5年度 本科2年履修科目 目次

## 1 全学科共通履修科目

### (1) 教養科目

区分	履修科目名	履修区分	時間	単位	ページ
教養	外国語Ⅱ	必修	15	1	50

### (2) 専門科目

区分	履修科目名	履修区分	時間	単位	ページ
共通 専門 科目	農政概論	必修	30	2	51
	スマート農業	必修	30	2	52
	【C群】 海外農業研修	令和5年度中止	60	2	中止
	国際農業	必修	30		53
	農業機械実習Ⅲ	選択(自由) 但し畜産学科 は必修	30	1	54

## 2 学科別履修科目

### (1) 農産園芸学科・専門科目

#### 【農産園芸学科共通履修科目】

区分	履修科目名	履修区分	時間	単位	ページ
農 産 園 芸 学 科	農産物流通	必修	30	2	55
	農業簿記	必修	45	3	56
	作物増殖	必修	60	4	57
	作物と環境保全	必修	30	2	58

#### 【農産経営科】

区分	履修科目名	履修区分	時間	単位	ページ
農 産	稲作栽培Ⅱ	必修	135	9	59
	畑作栽培Ⅱ	必修	30	2	60
	農産経営Ⅰ	必修	15	1	61
	農産経営Ⅱ	必修	15	1	62
	農産加工実習(農産)	必修	45	1	63
	専攻実習Ⅱ	必修	495	11	64
	卒業研究	必修	120	4	65

#### 【野菜経営科】

区分	履修科目名	履修区分	時間	単位	ページ
野 菜	野菜栽培Ⅱ	必修	165	11	66
	野菜経営管理	必修	30	2	67
	農産加工実習(野菜)	必修	45	1	68
	専攻実習Ⅱ	必修	495	11	69
	卒業研究	必修	120	4	70

### 【果樹経営科】

区分	履修科目名	履修区分	時間	単位	ページ
果 樹	果樹栽培Ⅱ	必修	165	11	71
	果樹経営管理	必修	30	2	72
	農産加工実習(果樹)	必修	45	1	73
	専攻実習Ⅱ	必修	495	11	74
	卒業研究	必修	120	4	75

### 【花き経営科】

区分	履修科目名	履修区分	時間	単位	ページ
花 き	花き栽培Ⅱ	必修	135	9	76
	花き経営管理	必修	30	2	77
	フラワーデザインⅡ	必修	75	2	78
	専攻実習Ⅱ	必修	495	11	79
	卒業研究	必修	120	4	80

### (2) 畜産学科・専門科目

#### 【畜産学科共通履修科目】

区分	履修科目名	履修区分	時間	単位	ページ
畜 産 学 科	畜産物流通	必修	30	2	81
	畜産簿記	必修	45	3	82
	畜産物加工	必修	45	1	83
	畜産と環境保全	必修	30	2	84
	生物工学(動物)	必修	30	2	85
	家畜育種・改良	必修	30	2	86
	家畜解剖・実験	必修	30	2	87
	家畜繁殖	必修	30	2	88
	家畜衛生	必修	30	2	89
	畜産経営管理	必修	30	2	90

#### 【酪農経営科】

区分	履修科目名	履修区分	時間	単位	ページ
酪 農	家畜飼養管理Ⅱ	必修	75	5	91
	専攻実習Ⅱ	必修	450	10	92
	卒業研究	必修	120	4	93

#### 【肉畜経営科】

区分	履修科目名	履修区分	時間	単位	ページ
肉 畜	家畜飼養管理Ⅱ	必修	75	5	94
	専攻実習Ⅱ	必修	450	10	95
	卒業研究	必修	120	4	96

## 令和5年度 本科外部講師一覧

区分	ページ
本科	98～99

# 農産園芸学科 農産経営科

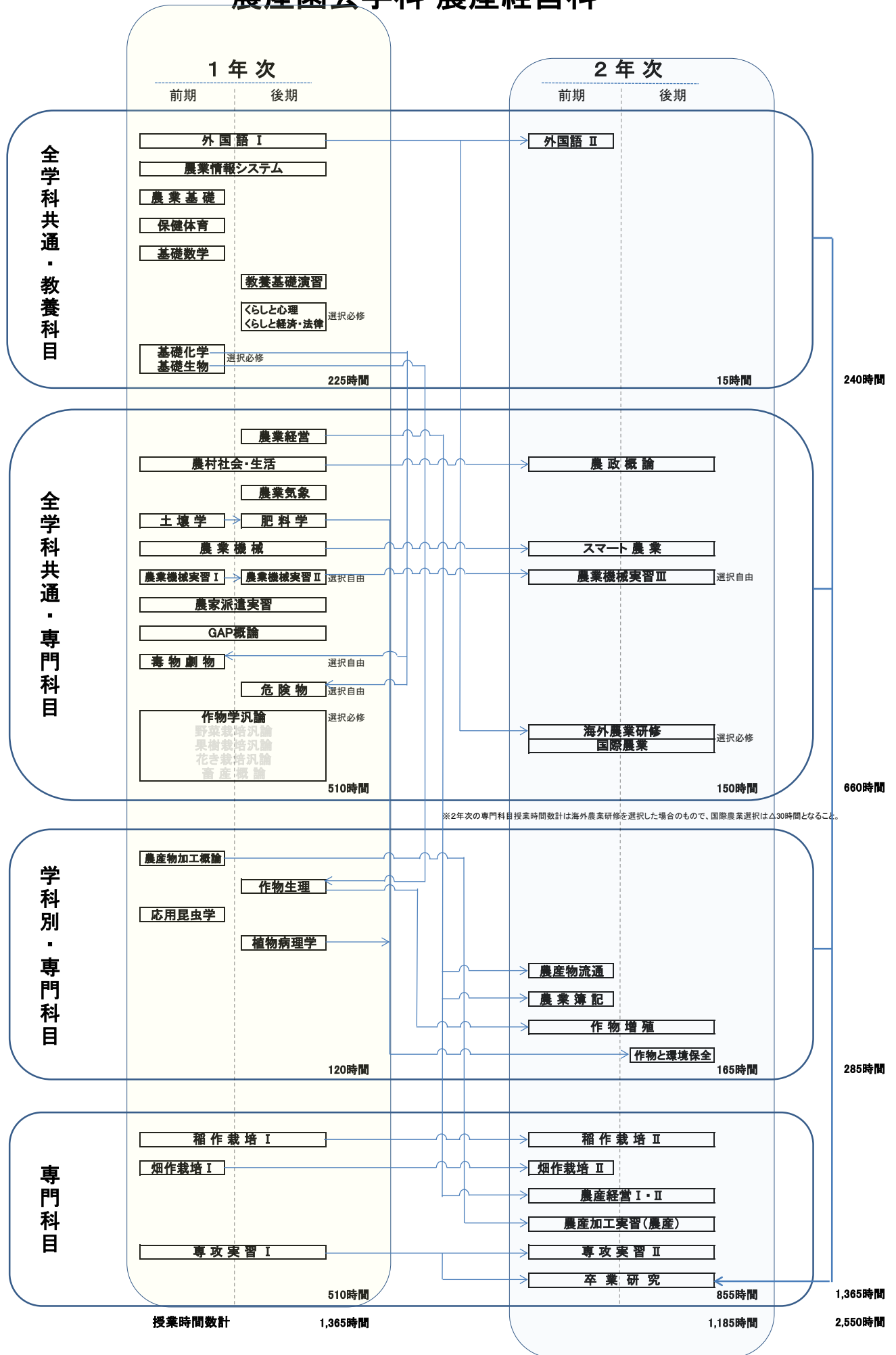

# 農産園芸学科 野菜経営科

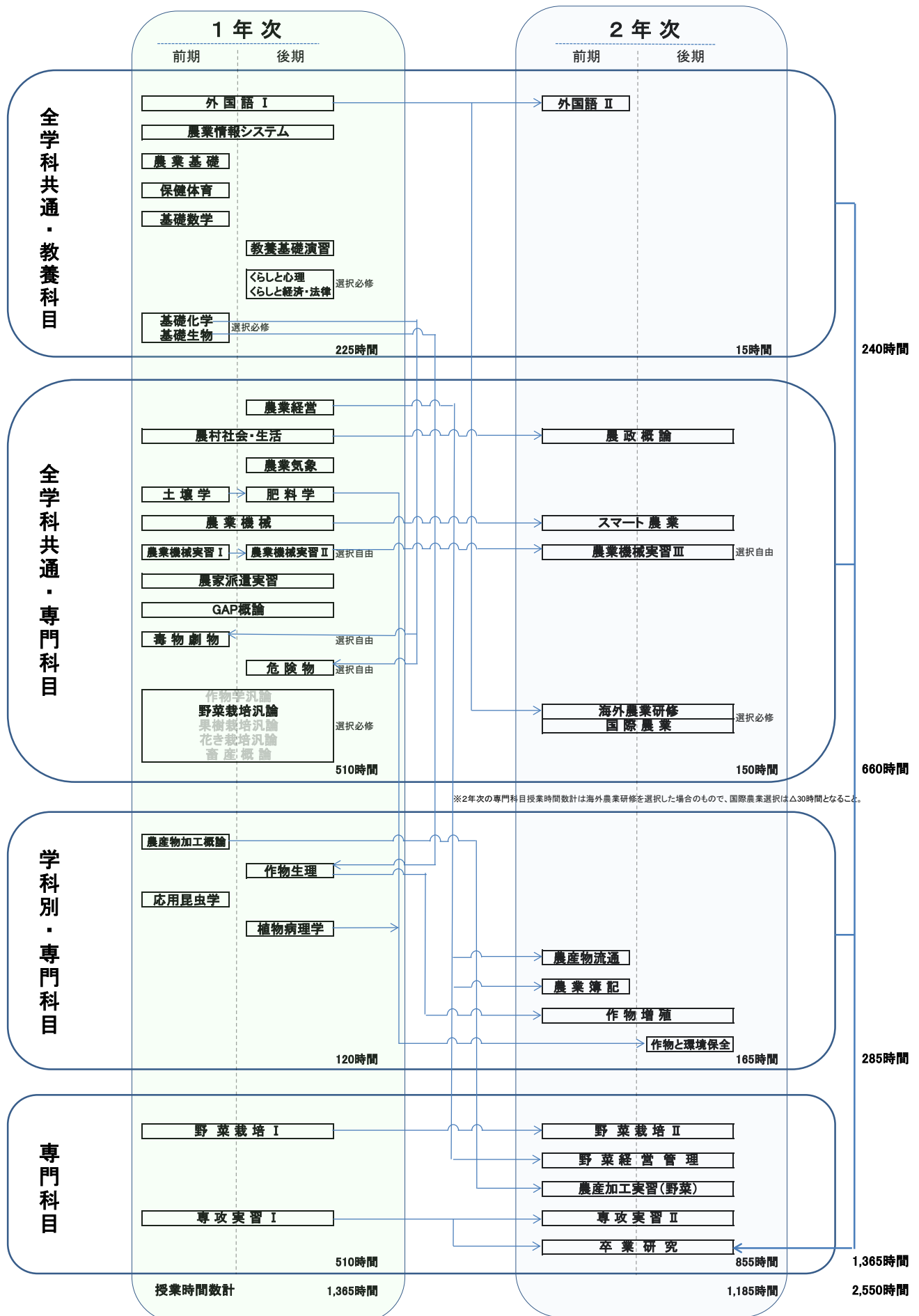

# 農産園芸学科 果樹経営科

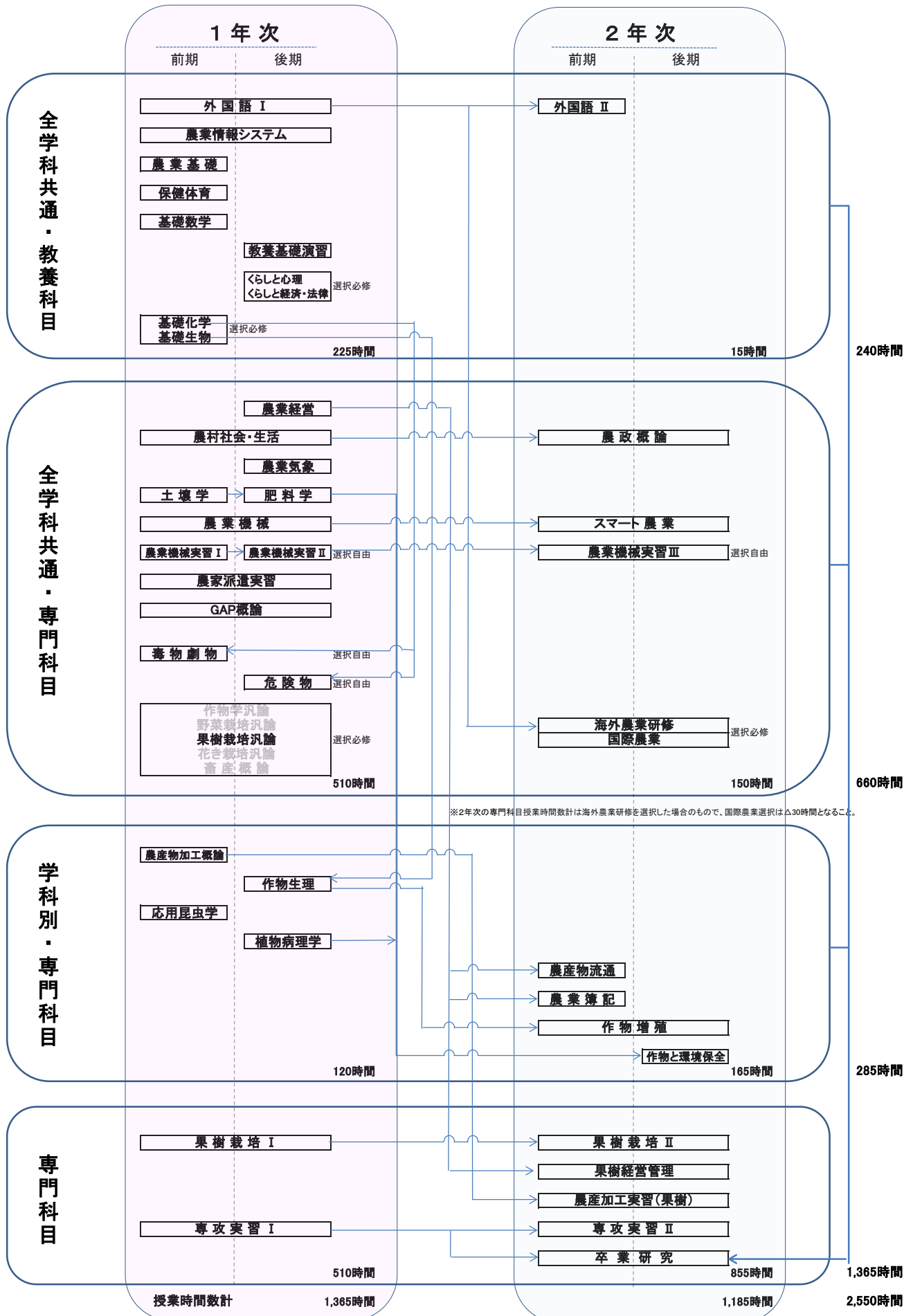

# 農産園芸学科 花き経営科

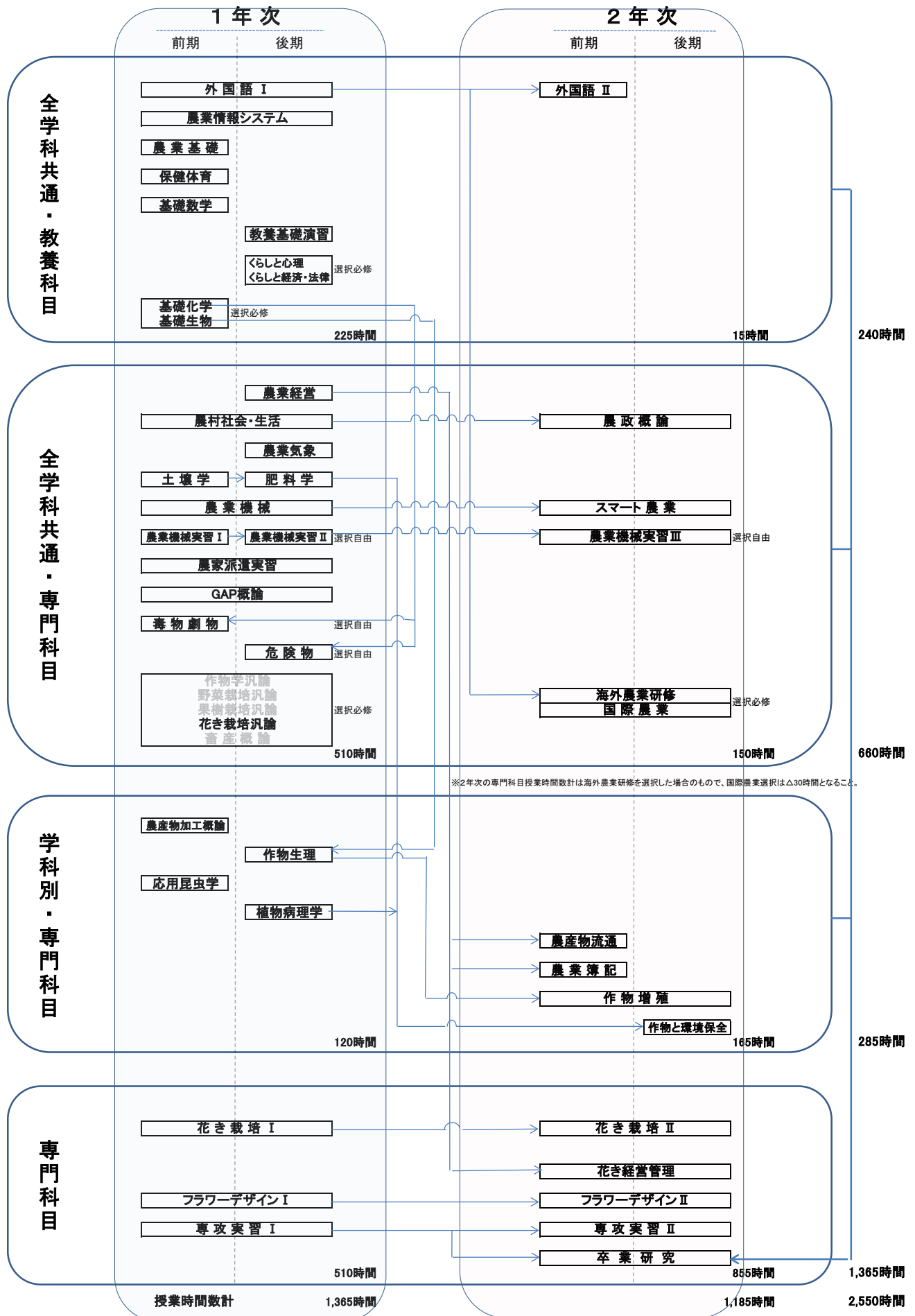



# 畜産学科

